

AVERTISSEMENT : La chute de vélos ou de porte-vélos sur la route peut provoquer des accidents graves entraînant des blessures corporelles - n'utilisez pas le porte-vélos sur un véhicule sur lequel il ne peut pas être monté correctement, tel que cela est décrit dans cette fiche d'instructions.

- Le porte-vélos ne doit être utilisé que sur des véhicules munis d'une boule d'attelage de 50 mm et 2 pouces.
- Ne JAMAIS utiliser sur les remorques ou à l'avant des véhicules.
- Les vélos doivent être attachés au porte-vélos à l'aide d'un système d'arrimage ou de sangles supplémentaires si nécessaire.
- Pendant l'utilisation, vérifiez périodiquement que tous les boulons et goupilles sont bien serrés et que le porte-vélos et les vélos sont bien fixés.
- Ne jamais transporter plus de 2 vélos (capacité maximale de 16 kg par vélo) - pas de tandem, de cyclomoteur ou de vélo couché.

Les feux arrière des voitures doivent rester visibles.

- Conduire prudemment, surtout sur les bosses. Ne jamais utiliser en tout-terrain.
- Ne pas utiliser si une partie du porte-vélos est endommagée, usée ou manquante. Contacter Allen Sports pour obtenir des pièces de rechange.

MISE EN GARDE : N'utilisez l'Allen EU-2B qu'en conformité avec le règlement local sur les véhicules à moteur et la circulation.

- Installez le porte-vélos et chargez les vélos à une distance sûre de la route, à l'écart de la circulation.
- Veillez à ce que le porte-vélos et les vélos soient maintenus à une distance sûre de la route et des tuyaux d'échappement chauds.
- N'utilisez le véhicule qu'avec le porte-vélos en position verticale et verrouillée.
- Les vélos ne doivent jamais dépasser les côtés du véhicule.
- Retirez le porte-vélos de la voiture ou rabattez les bras porteurs lorsqu'il n'est pas utilisé.

A. PIÈCES LE MODÈLE EU-2B DOIT CONTENIR LES ÉLÉMENTS SUIVANTS :

1 - ASSEMBLAGE DU COLLIER DE SERRAGE

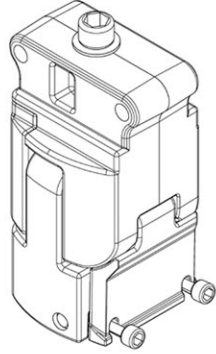

1 - BARRE RR

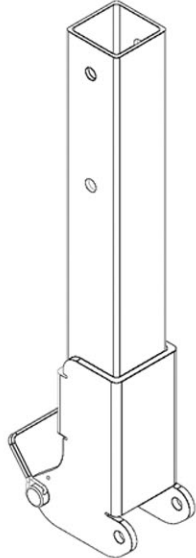

1 - ASSEMBLAGE DU BRAS DE SUPPORT

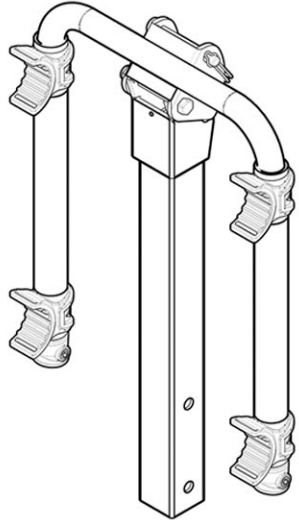

KIT MATÉRIEL CONTENANT

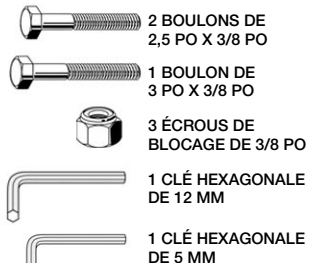

B. ASSEMBLAGE DU PORTE-VÉLOS

ÉTAPE 1

- PLACEZ LA BARRE RR SUR LE DESSUS DE L'ASSEMBLAGE DU COLLIER DE SERRAGE
- ASSUREZ-VOUS QUE LE TROU POUR LE CLIP À ATTACHE RAPIDE EST ALIGNÉ AVEC LE TROU LE PLUS ÉLOIGNÉ DES BOULONS DU COLLIER DE SERRAGE
- INSÉREZ LE BOULON DE 3/8 PO X 3 PO DANS L'AUTRE TROU (ILLUSTRÉ CI-DESSOUS) ET FIXEZ UN ÉCROU DE BLOCAGE DE 1-3/8 PO À L'EXTRÉMITÉ DU BOULON.
- SERREZ FERMEMENT L'ÉCROU ET LE BOULON (BOULON DU PIVOT PRINCIPAL)
- INSÉREZ LE CLIP À ATTACHE RAPIDE DANS LE TROU, ET FIXEZ LE CLIP DE RETENUE DU FIL.

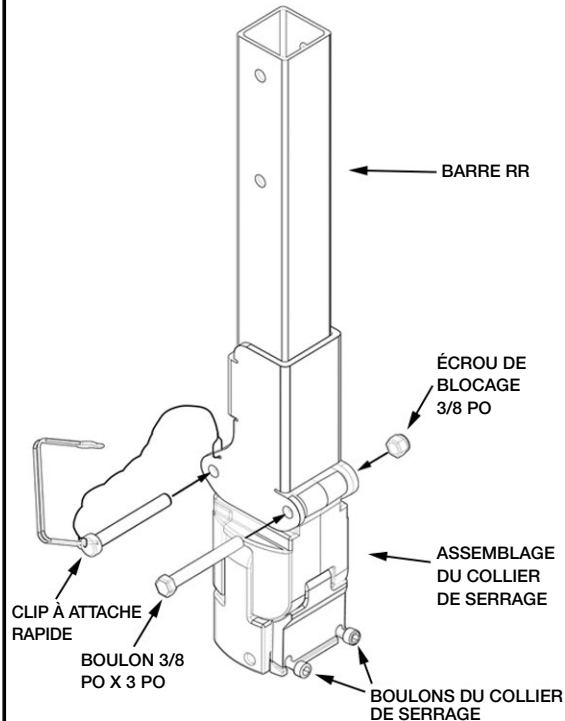

OUTILS NÉCESSAIRES : 2 CLÉS DE 14 MM OU 2 CLÉS À MOLETTE

ÉTAPE 2

- POUR QUE L'ASSEMBLAGE DU COLLIER DE SERRAGE SOIT PRÊT À ÊTRE INSTALLÉ SUR L'ATTELAGE DU VÉHICULE, IL EST IMPORTANT DE DESSERRER LE BOULON DE L'ARBRE PRINCIPAL AVANT DE MONTER LE PORTE-VÉLOS.
- LE BOULON DE L'ARBRE PRINCIPAL DOIT ÊTRE Tourné DANS LE SENS INVERSE DES AIGUILLES D'UNE MONTRE JUSQU'À CE QU'IL Y AIT UN ESPACE DE 5 À 8 MM ENTRE LA TÊTE DU BOULON ET LA RONDELLE FENDUE

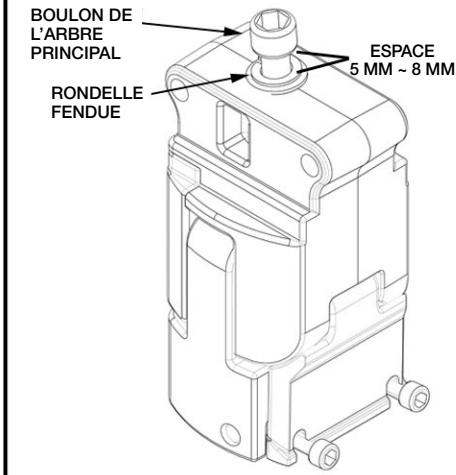

- INSÉREZ L'ENSEMBLE DU BRAS PORTEUR DANS LA PARTIE SUPÉRIEURE DE LA BARRE RR, EN ALIGNANT LES TROUS DE CHAQUE PARTIE
- INSÉREZ LE BOULON DE 3/8 PO X 2,5 PO DANS CHAQUE TROU, COMME INDIQUÉ, ET VISSEZ L'ÉCROU DE BLOCAGE DE 1-3/8 PO À L'EXTRÉMITÉ DU BOULON. **IMPORTANT !** LES DEUX TROUS DOIVENT ÊTRE FIXÉS POUR QUE LE PORTE-VÉLOS SOIT CORRECTEMENT ASSEMBLÉ. N'ASSEMBLEZ PAS LE PORTE-VÉLOS EN UTILISANT UN SEUL BOULON
- SERREZ FERMEMENT L'ÉCROU ET LE BOULON À L'AIDE DE DEUX CLÉS.

REMARQUE : UNE FOIS TERMINÉ, LES DEUX PARTIES DOIVENT ÊTRE FERMEMENT JOINTES ENSEMBLE

ÉTAPE 3

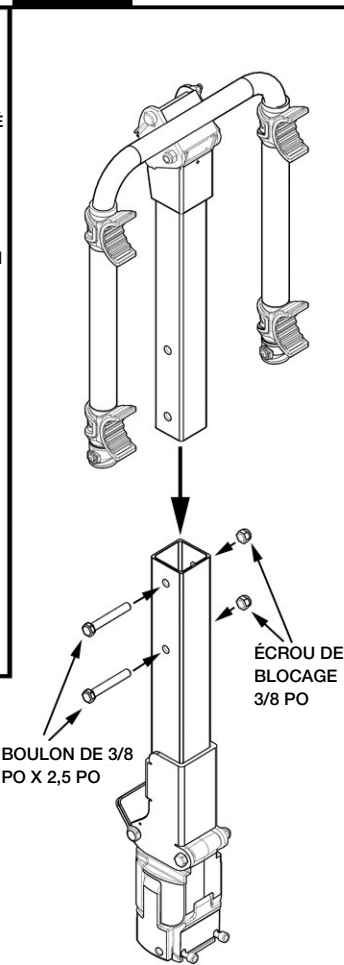

C. INSTALLATION SUR L'ATTELAGE

ÉTAPE 2

ÉTAPE 1

OUVREZ LE COLLIER DE SERRAGE ET GLISSEZ LE PORTE-VÉLOS SUR LA BOULE D'ATTELAGE RÉCEPTRICE.

VEUILLEZ NOTER QUE CE PORTE-VÉLOS EST CONÇU UNIQUEMENT POUR LES BOULES DE 50 MM ET 2 PO

COLLAR CAMP

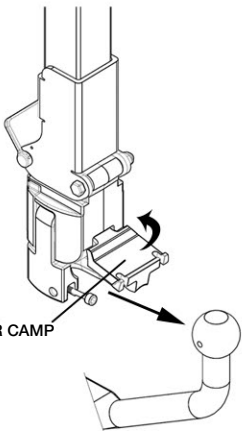

FERMEZ LE COLLIER DE SERRAGE ET METTEZ LES BOULONS [A ET B] EN PLACE POUR QU'ILS PUISSENT ÊTRE SERRÉS À L'AIDE DE LA CLÉ DE 5 MM FOURNIE

VÉRIFIEZ L'ALIGNEMENT DU PORTE-VÉLOS POUR CONFIRMER QUE LES BRAS DE SUPPORT SONT BIEN DIRIGÉS VERS L'ARRIÈRE DU VÉHICULE

SERREZ LES BOULONS, D'ABORD A, PUIS B

SECOUEZ LÉGÈREMENT LE PORTE-VÉLOS SUR L'ATTELAGE, ET RÉPÉTEZ LE SERRAGE DU BOULON A, PUIS B

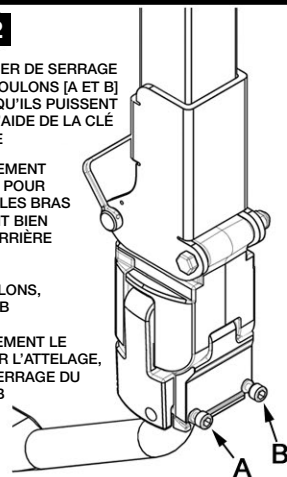

ÉTAPE 3

LIBÉREZ LE CLIP À ATTACHE RAPIDE [A], ET BASCULEZ LE PORTE-VÉLOS VERS L'ARRIÈRE

À L'AIDE D'UNE CLÉ HEXAGONALE DE 10 MM, SERREZ FERMEMENT LE BOULON PRINCIPAL [B]

APRÈS AVOIR SERRÉ À FOND LE BOULON [B], REMETTEZ LE PORTE-VÉLOS EN POSITION VERTICALE ET RÉINSTALLEZ LE CLIP À ATTACHE RAPIDE [A]

ENSUITE, RÉPÉTEZ L'ÉTAPE 2 POUR VÉRIFIER QUE LES BOULONS DU COLLIER SONT BIEN SERRÉS ET QUE LE PORTE-VÉLOS EST BIEN FIXÉ

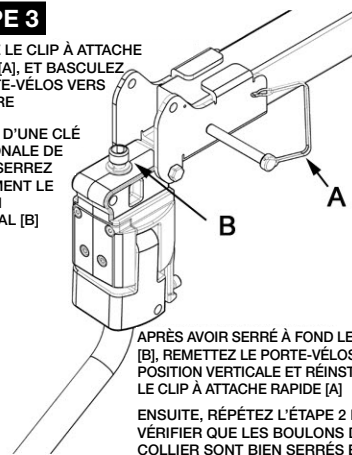

ÉTAPE 4

RELACHEZ ET RETIREZ LE CLIP À ATTACHE RAPIDE [A], ET REPLIEZ LES BRAS DE TRANSPORT.

RÉINSTALLEZ LES CLIPS À ATTACHE RAPIDE ET ASSUREZ-VOUS QUE LE CLIP DE RETENUE DU FIL EST CORRECTEMENT FIXÉ

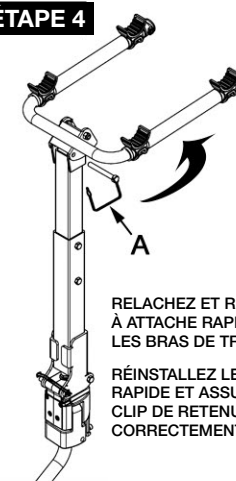

D. CHARGEMENT DES VÉLOS SUR LE PORTE-VÉLOS

1. ENLEVEZ TOUS LES OBJETS DÉTACHABLES DES VÉLOS (POMPES, SACS, ETC.) ET VÉRIFIEZ QUE TOUS LES MOYEUX À ATTACHE RAPIDE SONT BIEN SERRÉS. LES SIÈGES ARRIÈRE ET LES ROUES STABILISATRICES DES VÉLOS POUR ENFANTS DOIVENT ÉGALEMENT ÊTRE RETIRÉS.
2. CHARGEZ LE PREMIER VÉLO EN ORIENTANT LA CHAÎNE ET LES ENGRENAGES VERS L'EXTÉRIEUR. ASSUREZ-VOUS QUE LES VÉLOS N'ENTRENT PAS EN CONTACT AVEC LE VÉHICULE.
3. CHARGEZ LES VÉLOS SUIVANTS EN ALTERNANT LES DIRECTIONS. POUR UNE MEILLEURE RÉPARTITION DU POIDS, CHARGEZ D'ABORD LES VÉLOS LES PLUS LOURDS, PUIS LES VÉLOS PLUS LÉGERS À L'EXTÉRIEUR. AJOUTEZ DU REMBOURRAGE ENTRE LES POINTS DE CONTACT DES VÉLOS, SI NÉCESSAIRE.
4. APRÈS LE CHARGEMENT DES VÉLOS, VÉRIFIEZ QUE L'ENSEMBLE DU PORTE-VÉLOS EST BIEN FIXÉ ET QUE LE PORTE-VÉLOS EST FERMEMENT FIXÉ À LA BOULE D'ATTELAGE. LA VISION PAR LA LUNETTE ARRIÈRE PEUT ÊTRE LIMITÉE - UTILISEZ DONC LES RÉTROVISEURS LATÉRAUX LORSQUE VOUS FAITES MARCHÉ ARRIÈRE.

REMARQUE SPÉCIALE SUR L'INSTALLATION DE CADRES DE STYLE FÉMININ :

PLACEZ UN BRAS DE SUPPORT SOUS LE TUBE SUPÉRIEUR AVANT. AVEC L'AUTRE BRAS, FAITES PIVOTER L'ARRIMAGE À BASCULE ET PLACEZ LE PORTE-VÉLOS DANS L'ESPACE SITUÉ DERRIÈRE LE TUBE DE SELLE ET SOUS LA TIGE ARRIÈRE. LA BARRE ADAPTATRICE ALLEN 900B EST ÉGALEMENT RECOMMANDÉE POUR CETTE APPLICATION.

E. FIXATION DES VÉLOS SUR LE PORTE-VÉLOS

TOUS LES VÉLOS DOIVENT ÊTRE SOLIDEMENT ATTACHÉS AU PORTE-VÉLOS. UTILISEZ DES SANGLES D'ARRIMAGE INDIVIDUELLES OU DES SANGLES SUPPLÉMENTAIRES SI NÉCESSAIRE.

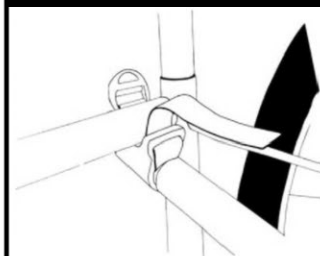

1. PLACEZ LE VÉLO SUR L'ARRIMAGE À BASCULE.



2. ENROULEZ LA LONGUEUR RESTANTE DES SANGLES.

3. SERREZ LA SANGLE.

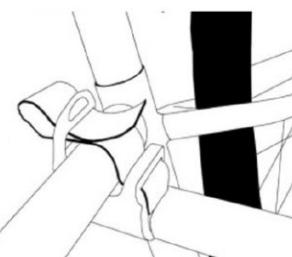

4. IL EST RECOMMANDÉ D'UTILISER UNE SANGLE SUPPLÉMENTAIRE POUR RESERRER TOUS LES VÉLOS AUTOUR DES SUPPORTS INFÉRIEURS. LA SANGLE DOIT ÉGALEMENT FIXER LES ROUES.

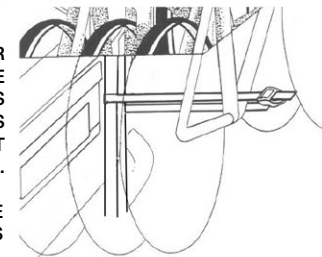

REMARQUE : SANGLE NON FOURNIE AVEC LE PORTE-VÉLOS

GARANTIE À VIE ALLEN :

SI UN PORTE-VÉLOS ALLEN PRÉSENTE UN DÉFAUT DE FABRICATION OU DE MATÉRIAU PENDANT LA DURÉE DE VIE DE L'ACHETEUR INITIAL, ALLEN RÉPARERA OU REMPLACERA L'ARTICLE GRATUITEMENT. LA GARANTIE NE COUVRE PAS LES DOMMAGES OU L'USURE QUI RÉSULTENT DE L'UTILISATION QUOTIDIENNE OU DE L'USURE GÉNÉRALE.

VOUS TROUVEREZ TOUS LES DÉTAILS DE LA GARANTIE SUR : <https://allen.bike/pages/bike-rack-trailer-warranty>



MANUFACTURED BY:
ALLEN GLOBAL FCZO
IFZA DUBAI - BUILDING A1; UNIT 001
DUBAI SILICON OASIS, DDP
DUBAI, UAE

CONTACT:
GET OUT THERE TRADING
RUA MOUZINHO DA SILVEIRA 10
1250-167 LISBOA, PORTUGAL
+351 211 452 812

CUSTOMERSERVICE@ALLEN.BIKE
WWW.ALLEN.BIKE

©2022 R. A. ALLEN CO., INC. TOUS DROITS RÉSERVÉS

V.1-22